

エア式 / マイコン両框裁断機付框縫機

東海ホープスター MGA α 框縫機

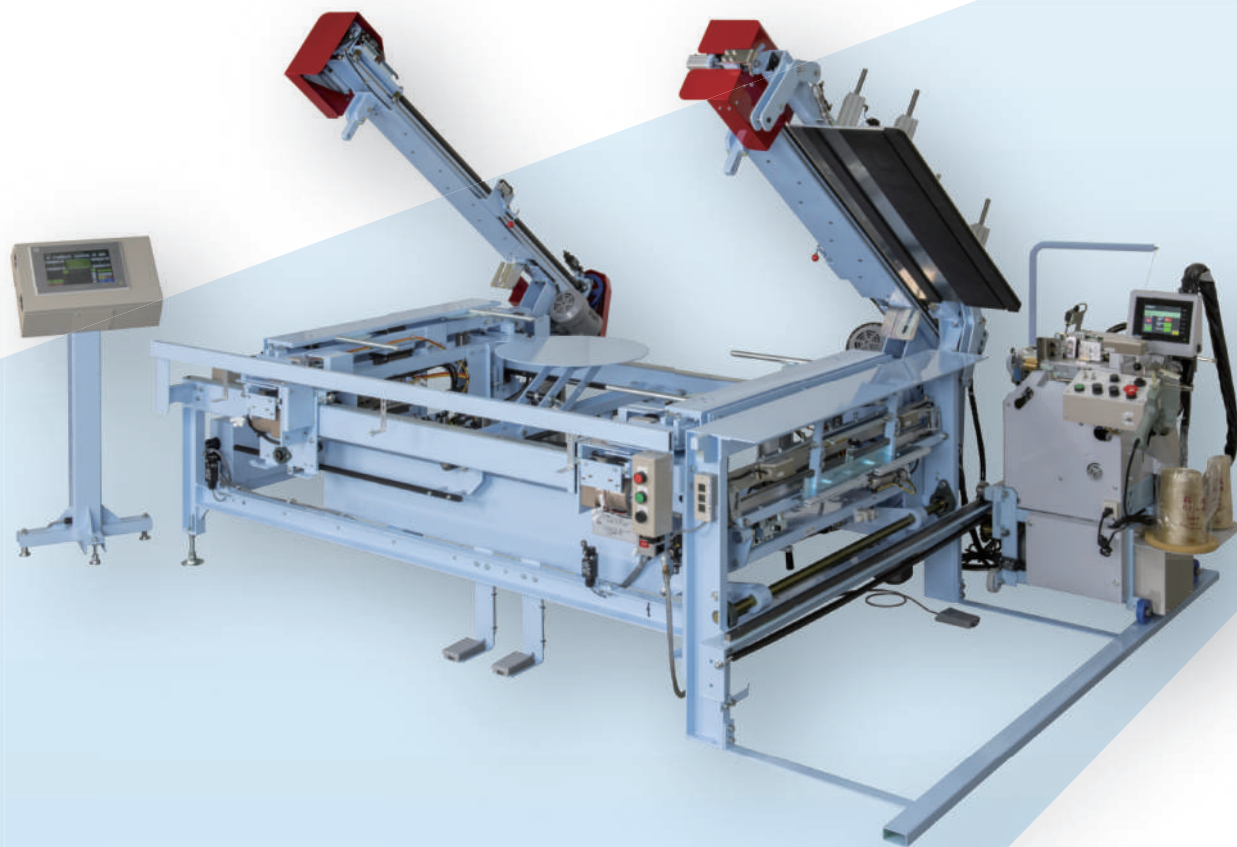

両框同時裁断により
作業効率がグーンとUP

- 畳の厚み調整も電動化。
- 半畳縁無裁断は2回裁断でOK。
- 大型カラー液晶タッチパネル採用。
- メーターモジュール採用。
- 東海機器独自の跳ね上げ機構を採用。
- ノンラインシステム採用。
- 裁断機の上げ下げを電動化し作業が楽々。
- 畳受けの採用で、床の位置合わせが楽々。
- フットスイッチ採用。両手を使える状態で作業可能。



東海ホープマシン：曲り針 二本糸ハシゴ、千鳥、直線、新ハシゴ、台形縫い方式

13mm

メーターモジュール：尺貫法・メートル法の表示可能

尺寸法が解らなくても安心
ミリ表示なら誰でも寸法がわかります

ノンラインデータ転送システム

PCにて割付した寸法を無線で各機に送れます
手入力が無く間違えない為、無駄を減らします

畳の製作がさらに簡単、効率的に！どなたでも畳製作が可能になります！

- 自動糸切装置装着。
- 縫い方：ハシゴ・千鳥・直線・新ハシゴ・台形。
- 掛かり高さの調整も画面の数値を入力するだけ。微調整も出来ます。
- 糸締りをよくするために、天秤も改良されており強さを選ぶことが出来ます。
- 片切断機のスペース内で両切断機を導入出来ます。
- 掛かり高さの調整も画面の数値を入力するだけで微調整も出来ます。
- 框押えがエア式。
- 畳締め部：畳締めはエア式、締め付け時のぐらつきを抑える機能、表の接触面は高反発のクッション使用。
- 表張り時間がデジタル化。
- 腰折をする事が出来る様になっています。
- 特殊な小さい畳（2尺2寸）も裁断可能。
- 薄床専用刃物や、オルファの刃物も取り付け可能で、柔らかい綿フェルトも裁断可能。
- 縁無用アタッチメントも用意し、上前の刃物の脱着時間が掛かりません。
- 縁無の裁断も両裁断の為、片側裁断に比べて約4倍程早く出来ます。
(片側裁断 15分→両裁断 3～5分) *マイコン式は自動合せ機能が付くので、更に簡単！

生産能力比較表

30枚縁無切り時（片切、1枚）

機種	時間
TA	12分
GA	5分
MGA	3分

仕様

2021年8月現在

型 式	KF6-MGAT3
長 さ	3,000mm
幅	2,135mm
高 さ	2,250mm
畳台高さ	800mm
重 量	1,100kg
モーター	200W（マシン用）
	400W（送り用）
	400W（針上下）
	400W（切断機用）x2
	200W（切断機跳上用）x2
必要な電源	単相 20A（スタンダードのみ）
	三相 20A（マイコン仕様）
回 転 数	毎分 100回
縫い方式	2本糸（曲り針仕様）
	ハシゴ・千鳥・直線・新ハシゴ・台形
縫着可能範囲	床幅～3尺3寸 厚さ5分～2寸
縫いピッチ	25mm～45mm（固定45mm）
コンプレッサー（別売）	400W以上



▲マシン本体



▲腰折

設置図

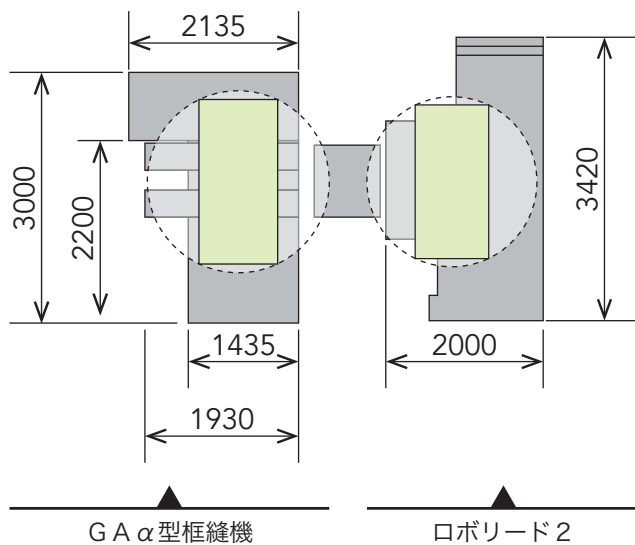

G A α型框縫機

ロポリード2

※機械の外観・仕様につきましては、改良のため一部変更となる場合がありますのでご了承下さい。

TKC 東海機器工業株式会社
www.tokai-kiki.co.jp



本社・工場 〒485-0051 愛知県小牧市下小針中島 1-150-1 TEL.0568-68-7111(代) FAX.0568-68-7011
 東北営業所 〒983-0024 宮城県仙台市宮城野区鶴巻 2-2-1 TEL.022-349-4577 FAX.022-349-4578
 東京営業所 〒338-0823 埼玉県さいたま市桜区栄和 1-4-7 TEL.048-855-6031 FAX.048-855-6157
 本社営業所 〒485-0051 愛知県小牧市下小針中島 1-150-1 TEL.0568-68-7111 FAX.0568-68-7011
 大阪営業所 〒569-0034 大阪府高槻市大塚町 1-23-3 TEL.0568-68-7111 FAX.0568-68-7011
 中国営業所 〒738-0025 広島県廿日市市平良 2-10-5 TEL.0829-34-0101 FAX.0829-34-0102
 九州営業所 〒816-0912 福岡県大野城市御笠川 4-13-12 TEL.092-503-2502 FAX.092-503-2504